



FunKey 61

Keyboard

Uživatelský manuál

Upozornění

Před použitím čtěte pozorně

Prosím všimněte si následujících základních pokynů týkajících se používání elektronických varhan, abyste se tak vyhnuli případnému poškození vašeho nástroje a mohli nástroj i jeho příslušenství správně používat a chránit před zničením.

Neotvírejte kryt vašich elektronických varhan ani nesnažte se o demontáž. Nezasahujte nijak do vnitřních součástí nástroje. Pokud se projeví jakýkoliv nestandardní jev, okamžitě přestaňte nástroj používat a svěřte opravu kvalifikované osobě.

Nevystavujte své elektronické varhany dešti ani nepoužívejte nástroj v blízkosti vody nebo ve vlhkém prostředí. Nepokládejte do blízkosti nástroje ani na nástroj žádné nádoby s tekutinami z důvodu nebezpečí vniknutí tekutiny do nástroje.

Používejte nejlépe předepsaný zdroj napětí (220v 50Hz), při použití nepatřičného zdroje napětí, může dojít k trvalému poškození nebo přehřátí.

Před čištěním těla nástroje, vždy nástroj nejprve suchou rukou nástroj vypněte.

Pravidelně kontrolujte připojení zdroje (vstupní konektor) a čistěte pokud je to nezbytné.

Nenechávejte zdrojový adapter (AC) ani jeho kabel v těsné blízkosti zdrojů tepla jako je např. topení. Neomotávejte kabel vašeho adaptéru a vyhněte se pokládání těžkých předmětů na kabel adaptéru. Dbejte, aby kabel adaptéru nebyl vystaven přejíždění.

Při odpojování nástroje od zdroje el. energie, odpojte nejprve samotný adaptér ze zásuvky a teprve potom konektor adaptéru z nástroje.

Pokud nemáte v plánu delší dobu nástroj používat nebo při bouřkách, váš nástroj raději vypněte (tlačítkem power) a odpojte jej od zdroje el. energie.

Nenechávejte svůj nástroj v prašném prostředí ani jej nevystavujte vibracím nebo nadstandardně vysokým nebo nízkým teplotám jako např. přímému slunci, radiátoru apod. neboť by tak mohlo dojít k vážnému poškození vnitřních komponent nástroje.

Nepokládejte váš nástroj na nestabilní místa, kde by hrozil pád a následné poškození nástroje.

K čištění nástroje používejte výhradně jemný a suchý hadřík bez jakýchkoliv přípravků.

Nepokládejte na nástroj žádné těžké předměty.

Rozbalování nástroje by měla provádět dospělá osoba, nesvěřujte tento úkon dětem. Malé součásti obsahu balení nejsou určeny pro použití dětmi mladším 3 let.

Technický náčrtek a specifikace

Standard	GB/T12105-1998, GB/8898-2001, GB13837-2003, GB17625.1-2003
Klaviatura	61 standardních kláves, dynamická
Display	LED
Zvuky	100 zvuků
Rytmy	100
Demo songy	8
Bicí	8 sad
Ovládání	Vibrato, sustain, transpozice
Záznam	Ano
Programovatelné bicí	Ano
Ovládání	Start/Stop, sync, fill-in, tempo
Automatické akordy	Ano
Průvodce	Ano
Ostatní ovládací prvky	On/Off, ovládání hlasitosti, hlasitost doprovodu
Vstupy a výstupy	Napájecí konektor, sluchátka, výstup levý a pravý (Jack)
Rozsah	C2-C7
Přesnost ladění	≤3centy
Napájení	Adaptér DC12V
Výkon reproduktorů	2x6W
Rozměry	955x380x135 (mm)
Hmotnost	5kg

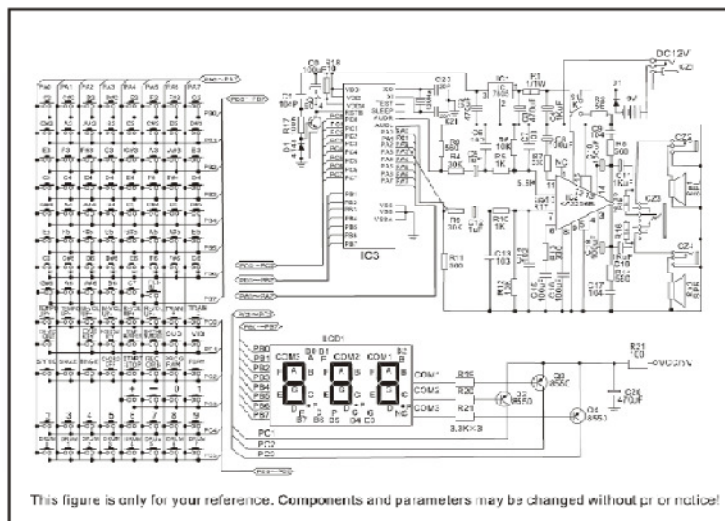

Řešení potíží

Problém	Řešení
Při vypínání/zapínání a běžícím doprovodu jde slyšet mírný ruch.	Není třeba se obávat. Jde normální jev.
Po zapnutí nástroje tlačítkem power (on) při stlačení klávesy není slyšet žádný zvuk.	Zkontrolujte zda není hlasitost (tlačítka master volume + / -) snížena na nejnižší hodnotu nebo zda nejsou v konektoru phones připojena sluchátka nebo jiné zařízení bránící funkci zabudovaného repro systému.
Při využití funkce sustain jsou některé tóny delší než jiné.	Toto je běžný jev - dozvuk (sustain) jednotlivých tónů je nastaven na optimální délku.
Je málo slyšet (melodickou linku, pravou ruku) zatímco doprovodu jsou velmi hlasité.	Zkontrolujte nastavení jednotlivých hlasitostí. Master volume (celková hlasitost) accomp volume (pouze hlasitost doprovodu) a nastavte je na optimální hodnotu, tak aby byl vyvážený poměr mezi melodií a doprovodu snížením hodnoty hlasitosti doprovodu a popř. zvýšením hlasitosti celkové.
Funkce synch/start se spouští správně ale nefungují doprovody	Zkontrolujte zda je funkce auto bass nastavena na single nebo finger chord . Je-li funkce nastavena na single změňte ji na auto bass chord a doprovod se spustí.
Při používání mobilního telefonu nástroj generuje ruch.	Mobilní telefon může mít tento rušivý vliv na váš nástroj. Pro eliminaci rušení mobilním zařízením telefon vypněte nebo ho používejte ve větší vzdálenosti od nástroje.
Ne všechny stisknuté klávesy hrají a zdá se, že při použití automatického doprovodu nástroj některé tóny přeskakuje.	Pravděpodobně se snažíte zahrát více not v pravé i levé ruce (včetně doprovodu), než nástroj umožňuje. Tóny, které dle pořadí překročí limit nástroje, nebudou znít.
Zdá se, že nesouhlasí výška tónu (např. tón "c" zní jako "d").	Zkontrolujte parametr transpose a ujistěte se, že je nastaven na hodnotu "00" .
Při provozu na baterie nástroj neprodukuje žádný zvuk a po spuštění se nezapne ani led indikace, že je nástroj v provozu.	Zkontrolujte, jestli jsou baterie vloženy správně zejména s ohledem na polaritu +/- a zda nejsou kapacitně vyčerpány.
Při použití síťového adaptéru jde slyšet zkresení nebo dochází výpadkům zvuku popř. se nástroj zcela vypne.	Pravděpodobně používáte síťový adapter, který neodpovídá specifikacím výrobce nebo při provozu na baterie byla kapacita baterií vyčerpána. Použijte adaptér dodávaný (doporučený) výrobcem nebo vyměňte baterie.
Při připojení externímu sound systému (např. kombo, di-box, mixpult) nástroj nejde slyšet.	Zkontrolujte úroveň hlasitosti, a zda je kabel, který používáte patřičného typu a v pořádku.

Čelní panel:

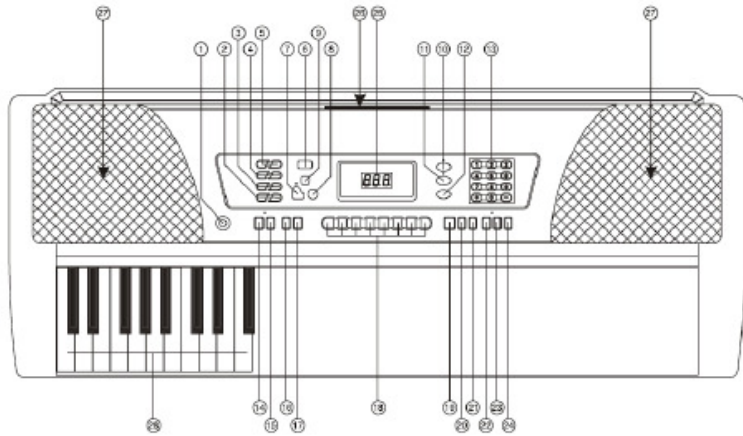

- | | | | |
|-----------------|--------------------------|-----------------|-------------------------|
| 1. Power switch | 8. Program | 15. Vibrato | 22. Single Chord |
| 2. Transpose | 9. Replay | 16. Guide A | 23. Finger Chord |
| 3. Tempo | 10. Tone | 17. Guide B | 24. ToneCLR |
| 4. RhyVol | 11. Rhythm | 18. Panel drums | 25. LED display |
| 5. Main Vol | 12. Song | 19. Start/Stop | 26. Music stand entry |
| 6. Demo song | 13. Digit key +/- button | 20. Fill in | 27. Loudspeaker |
| 7. Record | 14. Sustain | 21. Sync | 28. Auto chord keyboard |

Zadní panel:

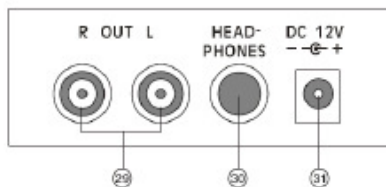

29. Left/right track audio
30. Headphone
31. DC 12V input

Výpis DEMO songů

Number	Code of Song	Number	Code of Song
01	Turkey march	05	Red river valley
02	Oh! Susanna	06	Katyusha
03	American patrol	07	Zmpromptu
04	Hawthorn	08	Toreador song

Funkce bicích tlačítek

Number	Name of drum	Number	Name of drum
00	Hi-Hat Closed	04	Bass Drum
01	Hi-Hat Open	05	Hand Clap
02	Low Tom	06	Hi-Hat Pedal
03	Snare	07	Slap Crash Cymbal

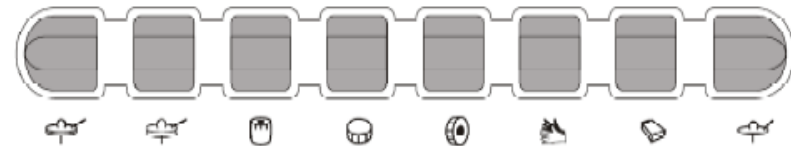

Příprava před použitím

Použití síťového adaptéru

Doporučujeme používat pouze adapter dodávaný s nástroje popř. jiný se stejnými specifikacemi, jaké doporučuje výrobce tj. 12V, > 1A. Dbejte na dodržení polaritu (viz nákres). Pro správné fungování nástroje jednoduše připojte konektor vašeho adaptéru k nástroji a vlastní adapter na zásuvky.

Upozornění: Pokud nemáte v plánu delší dobu nástroj používat nebo při bouřkách, váš nástroj raději vypněte (tlačítkem power) a odpojte jej od zdroje el. energie.



2. Použití s bateriemi

Otevřete kryt na spodní straně vašeho nástroje a dle nákresu vložte osm baterií 1,5V typu D (SUM-1, R20). Dbejte na dodržení správné polaritu baterií (viz nákres). Pak uzavřete kryt baterií a nástroj je připraven k použití.

Baterie, které jsou již kapacitně vyčerpány, způsobují zkreslení nebo přerušování tónů. Takové baterie ihned vyměňte, jinak se vystavujete riziku poškození vašeho nástroje v důsledku uniknutí chemikálií z baterie do vašeho nástroje. Nepoužívejte zároveň staré a nové baterie ani různé typy baterií.



3. Použití sluchátek

Pokud nechcete kupříkladu rušit své okolí při hře na váš nástroj, jednoduše připojte svá sluchátka do zdířky na zadním panelu označené „phones“. Integrovaný zvukový systém se tím automaticky vypne.

4. Zapojení do zesilovače nebo hi-fi soustavy

Váš nástroj má integrovaný sound systém, můžete jej však připojit i k libovolnému externímu zesilovači nebo vaší domácí hi-fi soustavě. Nejprve najděte na vašem zesilovači nebo domácím hi-fi systému patřičný audio vstup. Ten bývá nejčastěji označován jako **line in** nebo také **aux in**. Druhý konec pak připojte k nástroji do zdířky s názvem **line out** (out l/r).

Základní operace

Základní možnosti hry

Zapnutí vašeho nástroje

Jakmile připojíte váš síťový adaptér nebo správně instalujete baterie, stisknete tlačítko **POWER**, kterým nástroj uvedete do chodu.



2. Ovládání hlasitosti

Váš nástroj disponuje 16-ti úrovněmi hlasitosti od 1 do 16. Přednastavená hodnota hlasitosti je 12. Pro zvýšení nebo snížení hlasitosti jednoduše použijte tlačítka s označením Volume Up/Dn. Aktuální hodnotu pak můžete sledovat LED displeji. Stisknete-li obě zmíněná tlačítka zároveň, hlasitost se z jakékoliv hodnoty vrátí zpět na přednastavenou - tedy 12. Ovládání hlasitosti doprovodu tzv. accomp volume lze nastavovat a vracet do původního nastavení zcela stejným způsobem.



3. Výběr zvuků (rejstříků)

Váš nástroj má 100 zvuků (voice; 0 - 99). Detailní informace najdete v příloze 1. Tovární nastavení hned po spuštění nástroje je nastaveno na volbu voice hned po startu. Pokud vaše aktuální volba není označena jako **voice**, pak musíte stisknout tlačítko **voice** pro výběr jednotlivých zvuků. K výběru patřičného zvuku použijte numerickou klávesnici nebo můžete jednotlivé zvuky procházet pomocí tlačítek + a -.

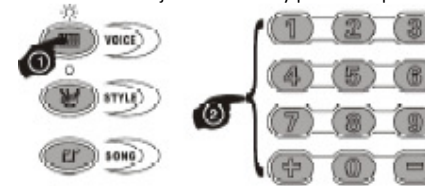

4. Využití tlačítek s bicími nástroji

Panel bicích nástrojů: Stiskněte kterékoliv z 8 tlačítek panelu bicích nástrojů pro spštění své hry.



Tabulka rytmů

No.	Name of rhythm	No.	Name of rhythm	No.	Name of rhythm	No.	Name of rhythm
00	RUMBA 1	25	SOUL 1	50	HOUSE 1	75	TECHNO
01	SAMBA	26	RAP	51	REGGAE 3	76	BALLAD
02	DISCO	27	TANGO 2	52	SOUL 2	77	DIXIE 1
03	TANGO 1	28	REGGAE2	53	POLKA 2	78	DISCO QUEEN
04	ROCK 1	29	RUMBA 2	54	HIP-HOP 1	79	ROCK 4
05	SWING	30	RAVE	55	16-BEAT 2	80	HOUSE 3
06	COUNTRY 1	31	COUNTRY 2	56	N.O.R&R	81	BLUES 2
07	WALTZ 1	32	BEAT 1	57	SLOWROCK 3	82	DANCE 3
08	REGUINE	33	8-BEAT 1	58	8-BEAT 2	83	FUSNSHFL
09	LATIN	34	BARREL.HOUSE	59	PASODOB	84	8-BEAT 4
10	MARCH-POLKA	35	SLOWROCK 2	60	DANCE 2	85	DANCE 4
11	DOSSANOVA	36	TRIP.HOP	61	WORDPOP	86	REGGAE 4
12	SALSA	37	OLDIEPOP	62	SLOWROCK 4	87	HAPPY LOVE
13	16-BEAT 1	38	ROCK2	63	8-BEAT 3	88	SKA
14	REGGAE 1	39	RIG.RAT.LAD	64	QUICKSTP	89	CHACHA 2
15	MAMBO	40	MERENGUE	65	HIP-HOP 2	90	BROWN
16	8-BEAT	41	KERONCONG	66	MARCH 1	91	MARCH 2
17	CHACHA 1	42	GUARACHA	67	BLUES 1	92	16-BEAT 3
18	POPS	43	RIG.BAND	68	CHARLESTON	93	CALIFORNIA
19	SLOWROCK 1	44	WALTZ 3	69	HOUSE 2	94	CUMBIA
20	WALTZ 2	45	ROCK 3	70	BAROQUE	95	BOLERO
21	DANCE1	46	PUNTA	71	NEW SAI DI	96	TEXMEX
22	LOUD FUSION	47	JAZZ	72	BOOGIE	97	ROCK 5
23	POLKA1	48	BEAT 2	73	DISCO BEAT	98	DIXIE 2
24	EURB	49	TRANCE	74	CANTALP	99	BOLERO

Tabulka zvuků

No.	Name of Tone	No.	Name of Tone	No.	Name of Tone	No.	Name of Tone
00	PIANO	25	CLEAN GUITAR 1	50	ROCK ORGAN	75	ACCORDION
01	CLARINET	26	SOPRANO SAX1	51	PICCOLO 1	76	E-PIANO 1
02	VIBRAPHONE	27	DULCIMER	52	STEEL DRUMS	77	REED ORGAN 2
03	TRUMPET	28	STRINGS 1	53	TUBA	78	HARMONICS 1
04	BANJO	29	RECORDER	54	HALO PAD	79	LOWTOM
05	FLUTE	30	ACOUSTIC GRAND PIANO	55	CLAVI	80	SOFT ACCORD
06	CHURCH ORGAN	31	ENGLISH HORN	56	FRETLESS BASS	81	SHAKHACHI
07	HARMONICA	32	SHANAI 2	57	KALIMBA	82	XIAO
08	JAZZ GUITAR	33	CLEAN GUITAR 2	58	CONTRABASS	83	HARP
09	SYNTHSTRK 1	34	ATMOSPHERE	59	NYLON GUITAR	84	E-PIANO 2
10	PIANO BRIGHT	35	VIOLA	60	PIANO ELEC 1	85	BASS LEAD 1
11	BRASS SYN	36	DRAWBAR ORGAN 2	61	PICCOLO 2	86	BASS LEAD 2
12	SYNTH BASS	37	DISTORTION GUITAR	62	SYNTHSTRS 2	87	BRASS SYN
13	LEAD SQUARE	38	STEEL GUITAR	63	PAD	88	BARITONE SAX
14	MARIMBA	39	SQUARE	64	FRENCH HORN	89	GUZHENG
15	CHORUSED PIANO	40	ALTO SAX	65	ELECTRIC GUITAR	90	CELESTA
16	ORCHES.HARP	41	ACOUSTIC BASS 2	66	FINGER BASS 1	91	XYLOPHONE
17	SAXOPHONE	42	SAWTOOTH	67	AGOGO 2	92	FINGER BASS 2
18	TANGO ACCORDIAN	43	OCARINA	68	BASSOON	93	REED ORGAN 3
19	STEEL DRUMS	44	AGOGO 1	69	FIFTHS	94	SLAP BASS 1
20	HONKY-TONK PIANO	45	MUSICBOX	70	TENOR SAX	95	HARMONICS 2
21	SHANAI 1	46	STRINGS 2	71	TINKLE BELL	96	PIANO ELEC 2
22	TROMBONE	47	OBOE	72	GLOCKENSPIEL	97	STR SYN 3
23	ACOUSTIC BASS 1	48	REED ORGAN 1	73	PIPA	98	SLAP BASS 2
24	DRAWBAR ORGAN 1	49	HARPSICHORD	74	PICK BASS	99	BASSOON

B. Automatický bubeník

Výběr doprovodu (rytmu)

Váš nástroj má 100 rytmů (rytmus; 0 - 99). Detailní informace najdete v příloze 2. Stisknutím tlačítka **style** vyberete z jednotlivých doprovodů. K výběru patřičného doprovodu použijte numerickou klávesnici nebo můžete jednotlivé doprovody procházet pomocí tlačítek + a -. Jakmile máte vybrán patřičný doprovod, pokračujte stiskem tlačítka **start/stop** spustíte nebo naopak zastavíte doprovod.

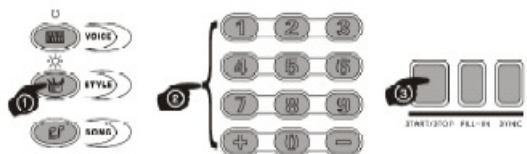

2. Fill in funkce

Po stisknutí tlačítka fill in budou vloženy 1-2 takty do aktuálně probíhajícího doprovodu. Tato funkce je dostupná pouze při spuštěném doprovodu.



3. Funkce Syneh

Nejprve dle svých představ zvolte **single** nebo **finger** funkci doprovodu. Pak stiskněte tlačítko **synch** a jakmile se dotknete kterékoliv černé nebo bílé klávesy na klaviatuře v akordové části vašeho nástroje, doprovod se spustí synchronně s tímto dotekem.



4. Tempo

Tempo (tedy rychlost) doprovodů je továrně přednastavena na 120 BPM (tedy úderů za minutu). Stiskem tlačítka **tempo +** nebo **-** můžete hodnotu tempa BPM zvýšit nebo snížit. Současným stiskem tlačítek + a - docílíte opětovně tovární hodnoty 120 BPM.



5. Hlasitost bubeníku

Továrně nastavená hodnota hlasitosti doprovodu (tedy Rhy, Vol accomp vol) je 11. Stisnutím klávesy + a - můžete hodnotu opět zvýšit nebo snížit. Máte k dispozici 8 různých úrovní hlasitosti. Současným stiskem tlačítek + a - docílíte opětovně tovární hodnoty 11.



C. Auto Rhythm

1. Single auto bass chord

Pro hru single auto bass chord „jedním prstem“ stiskněte tlačítko **SINGLE**. Na vašem displeji se rozsvítí hodnota **001**. Dále stiskněte jinou klávesu v akordové části (viz obrázek; klávesy 1 - 19) pro spuštění doprovodu. Pro ukončení této funkce stiskněte tlačítko **SINGLE** ještě jednou a na vašem displeji se objeví hodnota **OFF**. (Akordová část bude nyní hrát jednotlivé tóny odpovídající klaviatuře.)



2. Finger chord

Pro hru finger auto bass chord „jedním prstem“ stiskněte tlačítko **FINGER**. Na vašem displeji se rozsvítí hodnota **002**. Dále stiskněte jinou klávesu v akordové části (viz obrázek; klávesy 1 - 19) pro spuštění akordického doprovodu. Pro ukončení této funkce stiskněte tlačítko **FINGER** ještě jednou a na vašem displeji se objeví hodnota **OFF**. (Akordová část bude nyní hrát jednotlivé tóny odpovídající klaviatuře.)



3. Tone CLR

Pro spuštění funkce akordických doprovodů stiskněte tlačítko **ToneCLR**. Tato funkce umožňuje: spustit akordický doprovod ☑ zastavit akordický doprovod ☑ spustit akordický doprovod... Kdykoli je spuštěn demo song funkce se navrátí do továrního nastavení – tedy do: spustit akordický doprovod (start chord).

4. Funkce Tone Edit

Sustain (dozvuk): Pro spuštění funkce dozvuku stiskněte tlačítko **SUSTAIN**. Na vašem displeji se rozsvítí hodnota **001**. Při opětovném stisknutí dojde k vypnutí této funkce.



Vibrato: Pro spuštění funkce vibrato stiskněte tlačítko **VIBRATO**. Na vašem displeji se objeví hodnota **002**. Stisknete-li tlačítko vibrato ještě jednou, funkci vypnete.



5. Funkce transpozice

Jestliže stisknete tlačítko "transpose" + / -, můžete posunout ladění vždy o půl tónu nahoru nebo dolů. Souběžným stisknutím tlačítek "transpose" + / - se ladění vrátí na hodnotu "0". (Tón "c" odpovídá tónu "c".)



D. Funkce Record (záznam)

Pro započítí záznamu stiskněte tlačítko **RECORD**. Na vašem displeji se objeví hodnota **ON**. Než začnete nahrávat, měli byste nejprve zvolit druh tónu, stylu doprovodu a způsobu doprovodu. Jakmile dojde zaplnění paměti (kapacita not) na displeji se objeví hodnota **FULL**. V režimu record stiskněte **REPLAY** pro přehrání záznamu. V režimu **REPLAY** můžete měnit jednotlivé zvuky. Pro ukončení funkce záznamu stiskněte opět tlačítko **RECORD**. Na vašem displeji se objeví hodnota **OFF**. *V tomto režimu není dostupná funkce transpozice.*



E. Programování funkce Rhythm

Pro přístup k této funkci jednoduše stiskněte tlačítko **PROG**. Na vašem displeji se objeví hodnota **ON**. Stisknutí jednoho z 8 tlačítek v sekci bicích, můžete měnit jednotlivé volby těchto tlačítek. Pokud dojde k překročení počtu programů, váš displej opět zobrazí hodnotu **FULL** a mód programování bude ukončen. Pro přehrání vámi naprogramované smyčky stiskněte **REPLAY**. Stisknutím tlačítek **tempo + / -** můžete zvýšit nebo snížit rychlost přehrávání smyčky. V režimu replaying programmed rhythm stiskněte **REPLAY** nebo **Start / Stop** pro spuštění / zastavení.

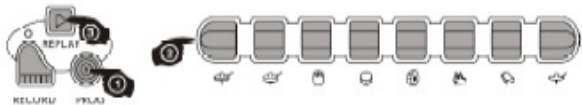

F. Funkce "chytrý průvodce" Intelligent Guide Function

Demo song: Váš nástroj obsahuje 8 demo skladeb. Detailní popis jednotlivých skladeb najdete v příloze III. Pro spuštění přehrávání dané demo skladby stiskněte tlačítko **Demo Song**. Pro následující skladbu stiskněte **Demo Song** ještě jednou.



Guide function ("průvodce"): Pro spuštění této funkce stiskněte Guide A nebo Guide B. Pokud během funkce "průvodce" nestisknete žádnou klávesu, skladba nebude pokračovat. Skladbu můžete vybrat pomocí tlačítka **Demo Song**. Pro ukončení funkce "průvodce" stiskněte Guide A nebo Guide B.

Funkce Guide-A: Nezávisle na tom, zda hrajete správně nebo ne, nástroj reprodukuje správné tóny (resp. tón, který náleží dané tónině).



Funkce Guide-B: Naviguje průvodce podle vámi hraných tónů. Pokud nehrajete déle než 3 sekundy, tóny skladby budou obnoveny pro navigaci "průvodcem".

